



1/16 Summit LED Light Kit Instructions

Covers Part(s) #7285, #7286, #7288, #7289

Note: Ensure vehicle battery is unplugged before beginning installation. Retain and reuse all parts and fasteners (unless otherwise noted).

Your motor and ESC (electronic speed control) may differ slightly from the one shown in the illustrations.

Kit Contents:

- 1 - LED lighting module (included with part(s) #7285 and #7286 only)
- 2 - LED harness (chassis)
- 3 - LED harness (body)
- 4 - Body light bar
- 5 - Rear light bar
- 6 - Zip ties (6)
- 7 - Zip tie mounts (2)

Tools Needed:

- 2.0mm hex driver
- 1.5mm hex driver
- Body reamer
- Wire cutter (to trim zip tie excess)

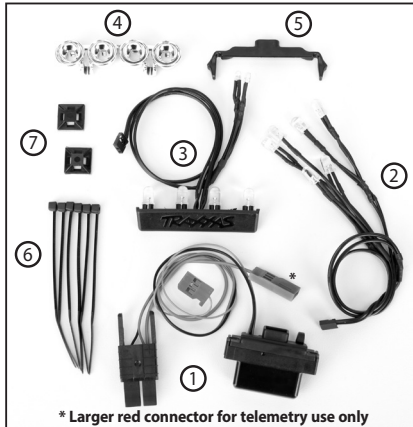

Tip: Sort the hardware by assembly as you remove them so you can easily locate the correct hardware during reinstallation. (A)

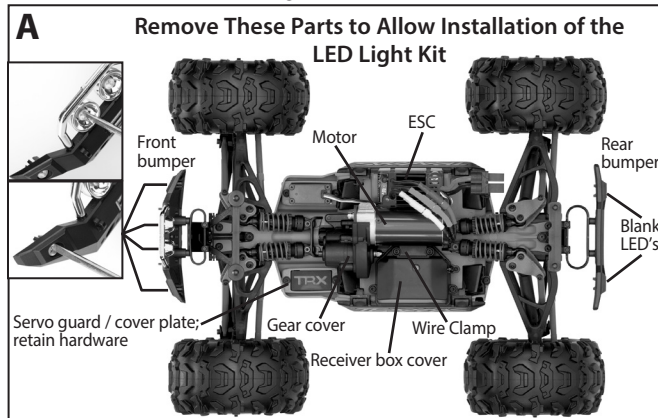

Chassis Installation

- Remove the parts shown in Fig. A.
- Install the LED lighting module and route the wires through the loop guide. (B)
- Snap the 4-LED end of the LED harness (chassis) into the front light bar and front bumper. Route the wires against the front bumper and secure the wires to the bumper loop with a zip tie (trim excess). (C)

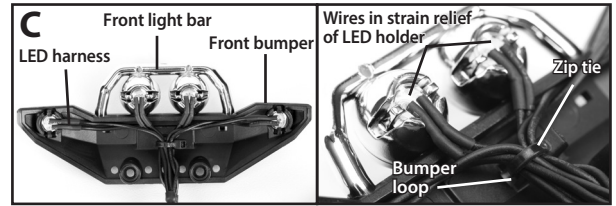
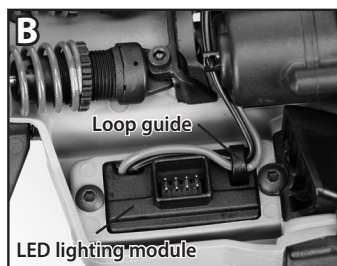

- Continue to route the LED harness down the center of the chassis as shown in (D). Reinstall the front bumper; then, plug the LED harness connector into the LED lighting module. Route the module wires and the LED harness around the transmission and secure them with a zip tie (trim excess). (D)

- Fully loosen the two rear shock mount screws, raise the rear shock mount slightly, and route the 2-LED end of the harness under the shock mount (between the shocks), as shown. (D) Tighten the rear shock mount screws; then, continue routing the LED harness toward the rear bumper.

CAUTION: Do not pinch the wiring between the shock mount and the chassis.

- Snap the LEDs into the rear bumper. Route the wires against the rear bumper; then, reinstall the rear bumper (E).

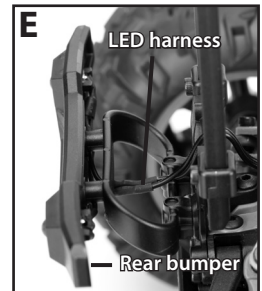

- Thread the red wire from the LED lighting module through the opening in the receiver box cover and plug the connector into any available channel in the receiver box. (D, F)



- Reinstall the ESC, the receiver box cover, the wire clamp, the motor, and the gear cover. Plug the power tap into the High-Current Connector on the ESC. (G)

Note: Ensure that the blue O-ring is properly seated in the groove around the receiver box cover base. Check for proper adjustment of the gear mesh. Refer to the vehicle Owner's Manual for detailed instructions.

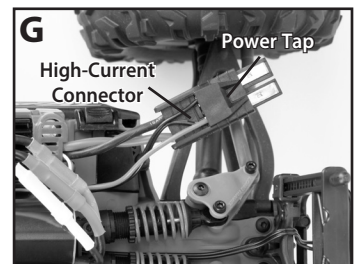

D - Wiring Layout

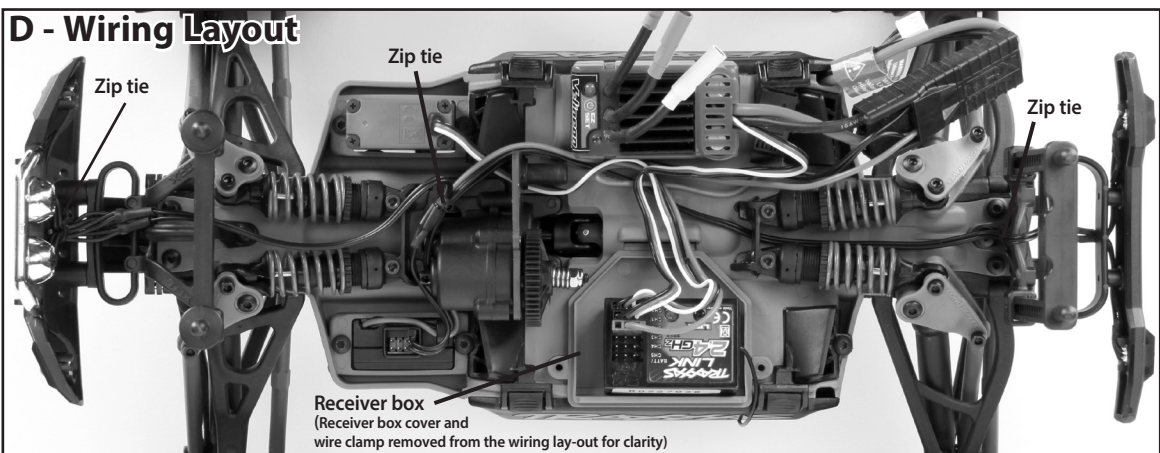

Body Installation

- Use a body reamer or a drill to cut two 7mm wide holes in the roof of the vehicle body, as shown. (H, I)

Note: It is important to cut the holes in the appropriate locations or the LEDs will not mount correctly. (I)

- Replace the front blank light bar on the top of the vehicle body with the supplied body light bar.
- Thread both sections of the LED harness (body) down through the front drilled hole. Snap the LED lights into the body light bar. (J)

- Thread the 2-LED end of the harness up through the rear drilled hole. Snap the LED lights into the rear light bar and position it under the exo-cage. (K)
- Pull any excess length of the harness to the underside of the vehicle body and secure with the supplied zip ties and mounts. Position the zip tie mounts as shown. (L)

Note: Use alcohol to clean the underside of the vehicle body before attaching the zip tie mounts.

- Plug the wiring harness into the LED lighting module and reinstall the body. (M)
- The lights will turn on when the ESC is turned on.

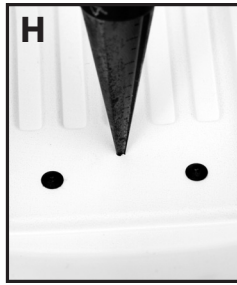

Rear Inside Roof

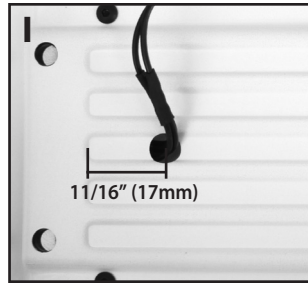

Front Inside Roof

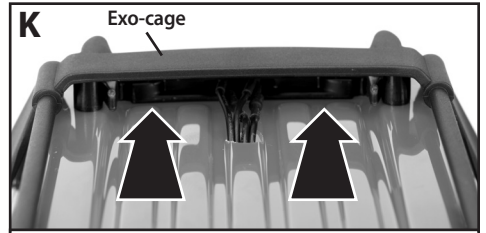
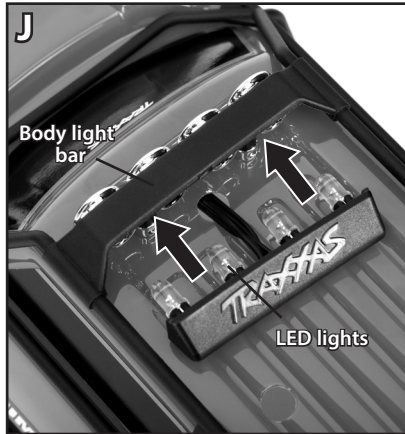
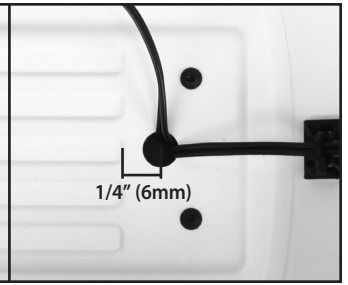

TOP VIEW

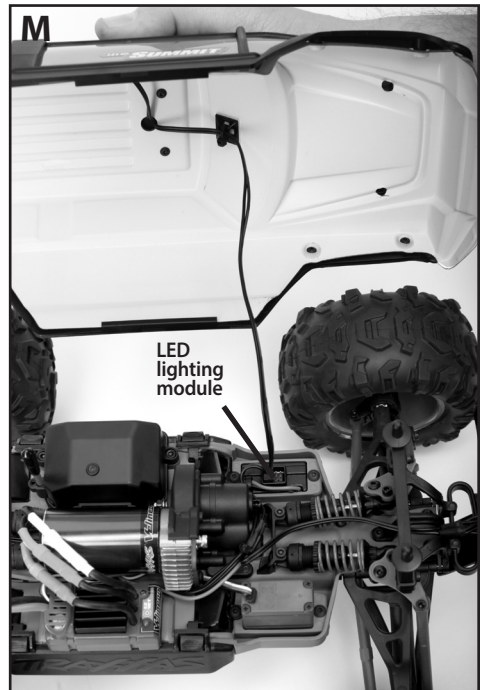
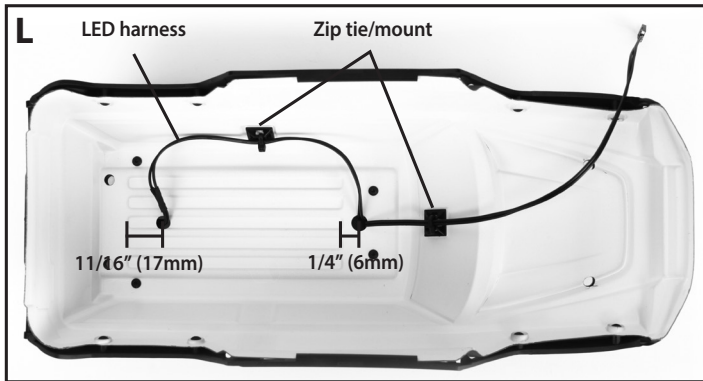
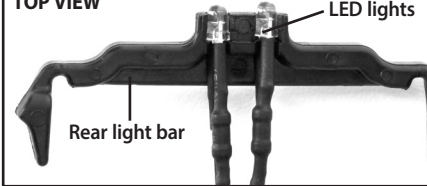

If you have questions or need technical assistance, call Traxxas at
1-888-TRAXXAS
(1-888-872-9927) (U.S. residents only)



Instructions d'installation du kit de feux DEL pour 1/16 Summit Concerne les pièce(s) #7285, #7286, #7288, #7289

Note: Vérifiez que la pile est débranchée du véhicule avant de commencer l'installation. Conservez et utilisez toutes les pièces et tous les éléments de fixation (sauf si indiqué autrement). Le moteur et le contrôleur de vitesse électronique peuvent être légèrement différents par rapport aux illustrations.

Le kit contient :

- 1 - Module d'éclairage à DEL (compris dans les pièce(s) #7285 et #7286 seulement)
- 2 - Faisceau DEL (châssis)
- 3 - Faisceau DEL (carrosserie)
- 4 - Barre de feux pour carrosserie
- 5 - Barre de feux arrière
- 6 - Attaches en Z (6)
- 7 - Supports d'attache en Z (2)

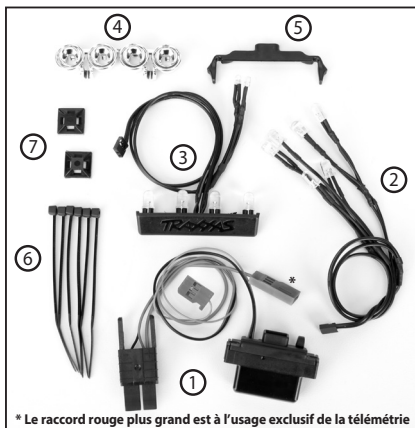

* Le raccord rouge plus grand est à l'usage exclusif de la télémétrie

Outils nécessaires :

- Tournevis à six pans de 2,0 mm
- Tournevis à six pans de 1,5 mm
- Alésoir pour carrosserie
- Coupe-fil (pour couper l'excédent de l'attache en Z)

Conseil : Rangez les pièces par assemblage au fur et à mesure que vous les sortez de la boîte, de sorte que vous puissiez les identifier correctement lors de la réinstallation. (A)

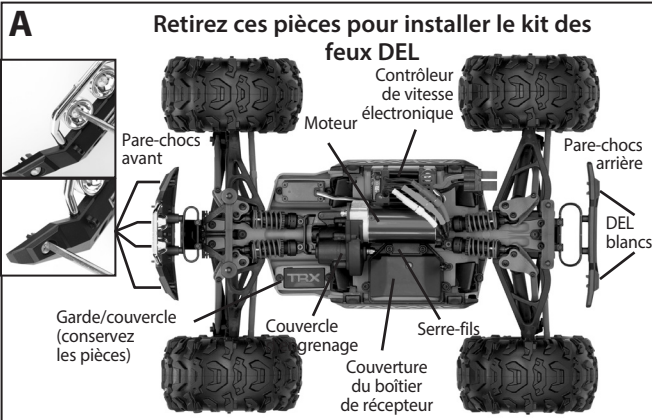

Châssis Installation

- Retirer les pièces comme indiqué dans la fig. A.
- Installez le module d'éclairage à DEL et acheminez les câbles à travers la sangle. (B)
- Fixez l'extrémité à 4 DEL du faisceau DEL (châssis) dans la barre de feux avant et le pare-chocs avant. Acheminez les câbles contre le pare-chocs avant et fixez-les à la sangle du pare-chocs avec une attache autobloquante (coupez-en l'excédent). (C)

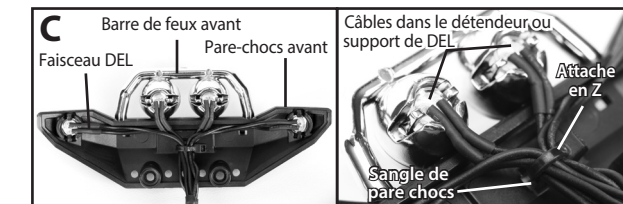
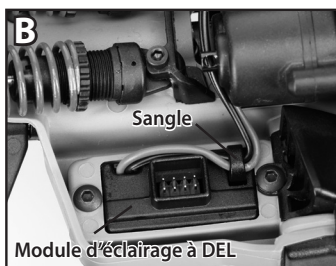

- Continuer d'acheminer le faisceau DEL sur le centre du châssis tel qu'illustré dans (D). Réinstallez le pare-chocs avant, puis branchez le raccord du faisceau DEL au module d'éclairage à DEL. Acheminez les câbles du module et le faisceau DEL autour de la transmission et fixez-les avec une attache en Z (coupez-en l'excédent). (D)

- Desserrez complètement les deux vis du support d'amortisseur arrière, soulevez-le légèrement et acheminez l'extrémité à 2 DEL du faisceau par-dessous le support (entre les amortisseurs), comme indiqué. (D) Serrez les vis du support d'amortisseur arrière, ensuite continuez d'acheminer le faisceau DEL vers le pare-chocs arrière.

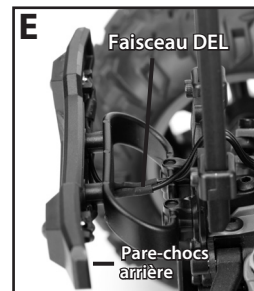

MISE EN GARDE :

Ne pas pincer les câbles entre le support d'amortisseur et le châssis.

- Fixez les DEL dans le pare-chocs arrière. Acheminez les câbles contre le pare-chocs arrière, ensuite réinstallez le pare-chocs arrière (E).
- Faites passer le câble rouge du module d'éclairage à DEL dans l'ouverture du couvercle du boîtier de récepteur et branchez le raccord à un des canaux disponibles du boîtier de récepteur. (D, F)
- Remontez le contrôleur de vitesse électronique, le couvercle du boîtier de récepteur, le serre-fils, le moteur, et le couvercle de l'engrenage. Branchez le connecteur haut courant du contrôleur de vitesse électronique à la fiche électrique. (G)



Note: Vérifiez que le joint torique est bien en place dans la cannelure entourant la base du couvercle du boîtier de récepteur. Vérifiez que l'engrènement est correctement réglé. Consultez les instructions détaillées dans le manuel d'utilisateur.

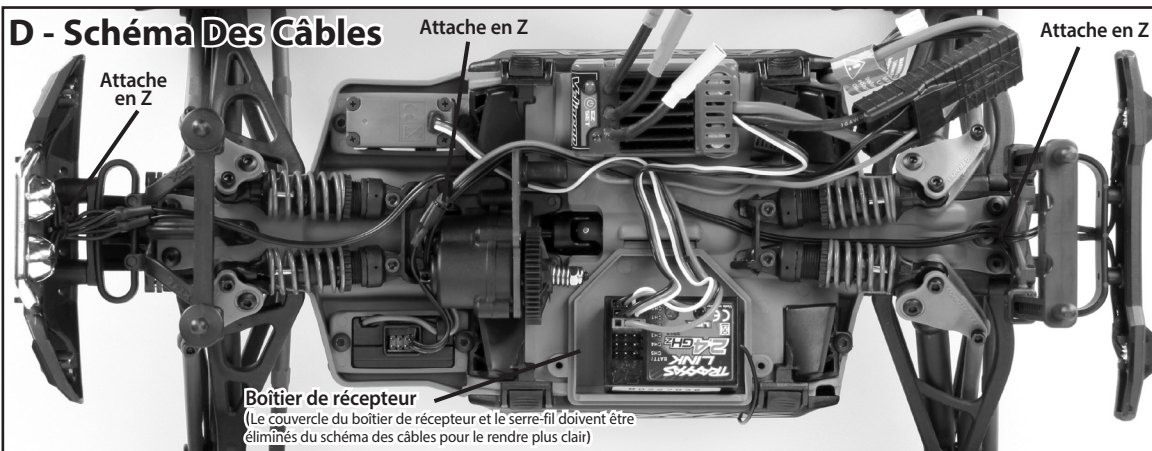

Boîtier de récepteur
(Le couvercle du boîtier de récepteur et le serre-fil doivent être éliminés du schéma des câbles pour le rendre plus clair)

Carrosserie Installation

• Utilisez un alésoir de carrosserie ou une perceuse pour pratiquer deux orifices à diamètre de 7 mm dans le toit de la carrosserie du véhicule, comme indiqué. (H, I)

Note: Il est important de pratiquer les orifices dans les endroits adéquats, sinon le montage des DEL sera défaillant. (I)

• Remettez la barre de feux blancs avant sur le toit du véhicule en utilisant la barre de feux fournie.

• Faites passer les deux parties du faisceau DEL (carrosserie) dans l'orifice pratiqué à l'avant. Fixez les feux DEL dans la barre de feux pour carrosserie. (J)

• Faites passer l'extrémité à 2 DEL du faisceau dans l'orifice pratiqué à l'arrière. Fixez les feux DEL dans la barre de feux arrière et positionnez-la au-dessous du cadre extérieur. (K)

• Tirez toute partie excédentaire du faisceau au-dessous de la carrosserie du véhicule et fixez-la avec les attaches en Z et les supports fournis. Positionnez les supports d'attache en Z comme indiqué. (L)

Note: Nettoyez le dessous de la carrosserie du véhicule avec de l'alcool avant de fixer les supports d'attaches.

• Branchez le faisceau la carrosserie. (M)

• Les feux s'allument en marche.

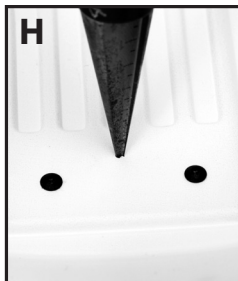

Toit intérieur d'arrière

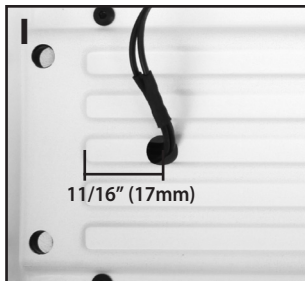

Toit intérieur d'avant

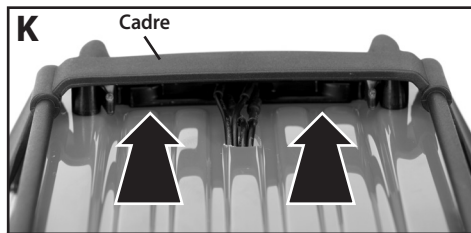
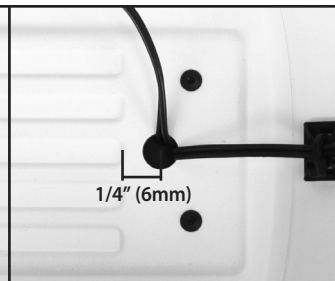

VUE PLONGEANTE

Feux DEL

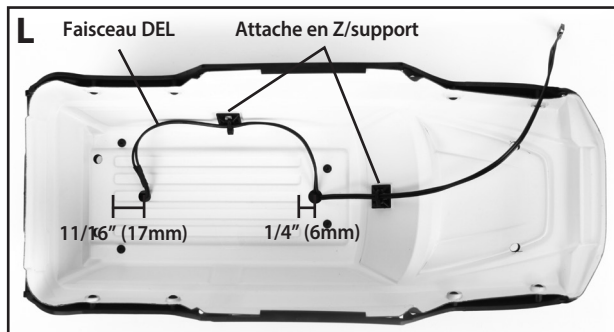

Si vous avez des questions ou avez besoin d'aide technique,
communiquez avec Traxxas en téléphonant au
1-888-TRAXXAS
(1-888-872-9927) (pour les résidents des États-Unis)